

MITTATIETOLJA (PIIRROKSET)

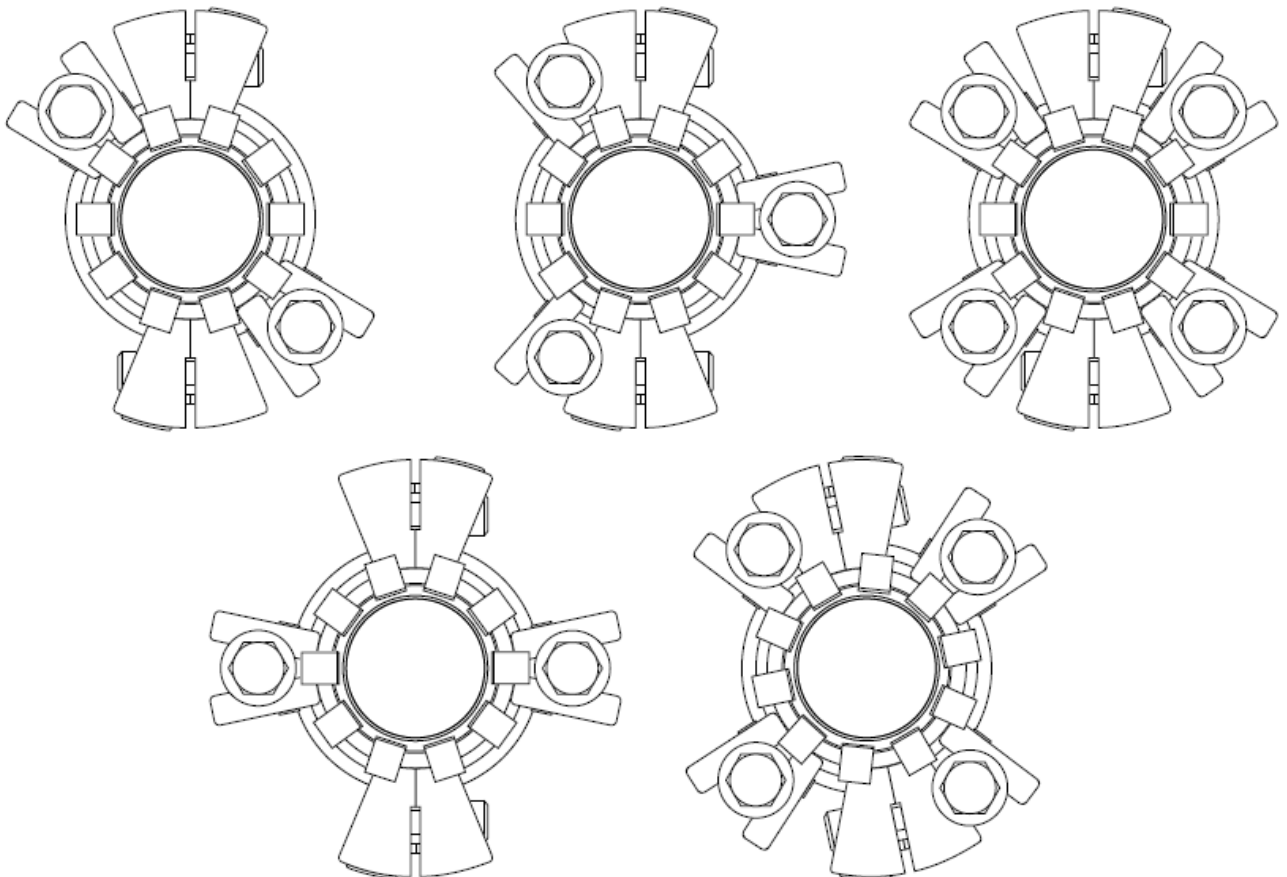
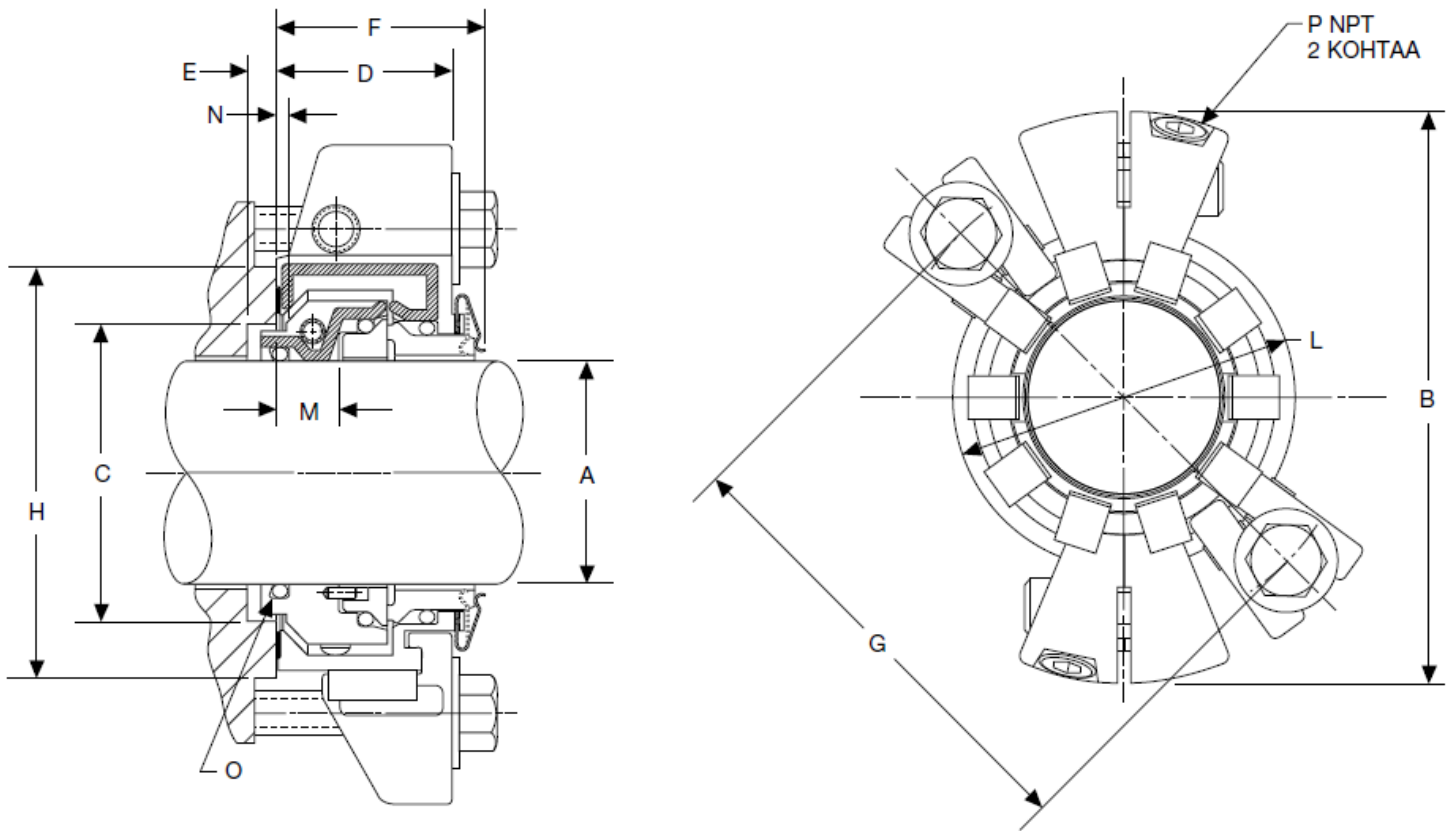

MITTATIETOJA (METRIKOOT)

KOKO	A	B MAKS	C		D	E MIN	F	G MIN						H MIN	L MAKS	O O-RENGA		
			MIN	MAKS				8 mm	10 mm	12 mm	14 mm	16 mm	18 mm				20 mm	22 mm
32 mm	32,0	124,7	47,2	53,3	37,6	4,3	45,2	78,9	80,9	82,9	84,9	86,9			59,9	70,9	219	
33 mm	33,0	124,7	47,2	53,3	37,6	4,3	45,2	78,9	80,9	82,9	84,9	86,9			59,9	70,9	220	
35 mm	35,0	126,7	49,3	60,5	37,6	4,3	45,2	80,6	82,6	84,6	86,6	88,6			66,8	72,6	221	
38 mm	38,0	130,3	52,3	63,5	37,6	4,3	45,2	83,9	85,9	87,9	89,9	91,9			69,9	75,9	223	
40 mm	40,0	133,6	55,6	66,8	37,6	4,3	45,2	87,0	89,0	91,0	93,0	95,0			73,2	79,0	223	
43 mm	43,0	136,7	58,7	70,0	37,6	4,3	45,2	90,3	92,3	94,3	96,3	98,3			76,2	82,3	224	
45 mm	45,0	136,7	58,7	70,0	37,6	4,3	45,2	90,3	92,3	94,3	96,3	98,3			76,2	82,3	225	
48 mm	48,0	139,7	62,0	73,2	37,6	4,3	45,2	93,3	95,3	97,3	99,3	101,3			79,5	85,3	226	
50 mm	50,0	143,0	65,0	76,2	37,6	4,3	45,2	96,6	98,6	100,6	102,6	104,6			82,6	88,6	226	
55 mm	55,0	146,3	68,3	79,2	37,6	4,3	45,2	99,9	101,9	103,9	105,9	107,9			85,9	91,9	228	
60 mm	60,0	152,7	74,7	85,6	37,6	4,3	45,2	106,8	108,8	110,8	112,8	114,8			92,2	98,8	230	
65 mm	65,0	197,1	85,1	108,0	46,7	6,6	56,9			138,5	140,5	142,5	144,5	146,5	120,7	126,5	231	
70 mm	70,0	197,1	85,1	108,0	46,7	6,6	56,9			138,5	140,5	142,5	144,5	146,5	120,7	126,5	233	
75 mm	75,0	203,5	91,4	114,3	46,7	6,6	56,9			144,8	146,8	148,8	150,8	152,8	127,0	132,8	234	
80 mm	80,0	209,8	97,8	120,7	46,7	6,6	56,9			151,2	153,2	155,2	157,2	159,2	133,4	139,2	236	
85 mm	85,0	216,2	104,1	127,0	46,7	6,6	56,9			157,5	159,5	161,5	163,5	165,5	139,7	145,5	237	
90 mm	90,0	216,2	104,1	127,0	46,7	6,6	56,9			157,5	159,5	161,5	163,5	165,5	139,7	145,5	239	
95 mm	95,0	222,8	110,5	133,4	46,7	6,6	56,9			163,9	165,9	167,9	169,9	171,9	146,1	151,9	241	
100 mm	100,0	229,1	116,8	139,7	46,7	6,6	56,9			170,5	172,5	174,5	176,5	178,5	152,4	158,5	242	
110 mm	110,0	241,8	129,5	152,4	46,7	6,6	56,9			183,2	185,2	187,2	189,2	191,2	165,1	171,2	245	
115 mm	115,0	241,8	129,5	152,4	46,7	6,6	56,9			183,2	185,2	187,2	189,2	191,2	165,1	171,2	247	
120 mm	120,0	248,2	135,9	158,8	46,7	6,6	56,9			189,5	191,5	193,5	195,5	197,5	171,5	177,5	248	
125 mm	125,0	286,4	150,1	177,8	73,9	7,4	87,6						214,6	216,6	218,6	190,5	196,6	-354
130 mm	130,0	292,8	155,1	184,2	73,9	7,4	87,6						220,9	222,9	224,9	196,9	202,9	-355
135 mm	135,0	299,2	160,1	190,5	73,9	7,4	87,6						227,3	229,3	231,3	203,2	209,3	-356
140 mm	140,0	299,2	165,2	190,5	73,9	7,4	87,6						227,3	229,3	231,3	203,2	209,3	-358
145 mm	145,0	305,6	170,2	196,9	73,9	7,4	87,6						233,6	235,6	237,6	209,6	215,6	-359
150 mm	150,0	312,0	175,2	203,2	73,9	7,4	87,6						240,0	242,0	244,0	215,9	222,0	-361
155 mm	155,0	209,6	180,1	209,6	73,9	7,4	87,6						246,3	248,3	250,3	222,3	228,3	-362
160 mm	160,0	324,7	185,1	215,9	73,9	7,4	87,6						253,0	255,0	257,0	228,6	235,0	-363
165 mm	165,0	324,7	190,1	215,9	73,9	7,4	87,6						253,0	255,0	257,0	228,6	235,0	-364
170 mm	170,0	331,0	195,1	222,3	73,9	7,4	87,6						259,3	261,3	263,3	235,0	241,3	-364
175 mm	175,0	337,5	200,2	228,6	73,9	7,4	87,6						265,7	267,7	269,7	241,3	247,7	-365
180 mm	180,0	337,5	205,2	228,6	73,9	7,4	87,6						272,0	274,0	276,0	241,3	254,0	-366
185 mm	185,0	343,9	210,2	235,0	73,9	7,4	87,6						272,0	274,0	276,0	247,7	254,0	-367
190 mm	190,0	350,2	215,1	241,3	73,9	7,4	87,6						278,4	280,4	282,4	254,0	260,4	-368
195 mm	195,0	356,6	220,1	247,7	73,9	7,4	87,6						284,7	286,7	288,7	260,4	266,7	-368

Suorakulmion muotoinen teite

SELITE

- A - Akselikoko
- B - Laipan suurin halkaisija
- C - Tiivistepesän pienin/suurin halkaisija
- D - Laipan pituus
- E - Tiivistepesän pienin syvyys
- F - Tarvittava ulkopuolinen tila
- G - Min. pulttikehä/pulttikoko
- H - Tiivistepesän pinnan pienin ulkoläpimitta
- L - Laipan navan ulkoläpimitta
- M - Pidikkeen sisäläpimitta pesästä
- N - Asennusmitta
- O - Akselin O-renkaan numero
- P - NPT-koko

442 on A.W. Chesterton Companyn rekisteröity tavaramerkki.

A.W. CHESTERTON CO.

Middlesex Industrial Park, 225 Fallon Road
Stoneham, Massachusetts 02180-9101 USA
Puhelin: 781-438-7000
Telex: 94-9417 • Fax: 781-438-2930
Sähköosoite: Chesterton Stoneham, Mass.
Web Address: <http://www.chesterton.com>

© A.W. CHESTERTON CO., 1997. Kaikki oikeudet pidätetään.
® Rekisteröity tavaramerkki. Sen omistaa ja sitä koskevan käyttöluvan myöntää USA:sa ja muissa maissa A.W. CHESTERTON CO.

FORM NO. F72878 REV. 5
442 SPLIT MECHANICAL SEAL INSTALLATION INSTRUCTIONS - FINNISH

ISO 9001
CERTIFIED

PRINTED IN USA 6/97